

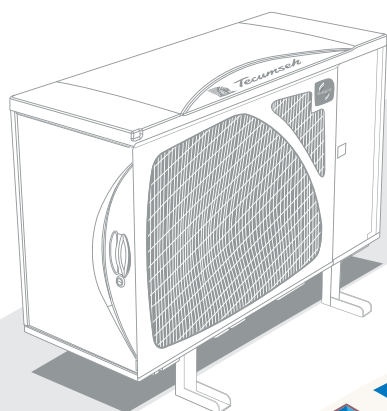

Tecumseh

SILENSYS® ADVANCED: rozwiązanie długoterminowe dla chłodnictwa komercyjnego



R-1234yf

R-455A/
R-454C



Cooling For a Better Tomorrow™

5 DOBRYCH POWODÓW DLA WYBORU SILENSYS® ADVANCED

✓ Zgodność

Pewność zatwierdzonego długoterminowego rozwiązania

🔥 Trwałość

Efektywne i energooszczędne rozwiązanie

🛡️ Brak ryzyka

Bezpieczeństwo już na etapie projektowania

👍 Niezawodność

Rozwiązanie zapewniające pracę w wysokich temperaturach otoczenia 46 °C

🔧 Prostota

Łatwa instalacja i uruchomienie



R-1234yf

- ▶ GWP=4
- ▶ Łatwy w użyciu: jednorodny (azeotropowy) – łatwe napełnianie czynnikiem. Brak poślizgu temperaturowego – mniejsze ryzyko załadzania parownika
- ▶ Szeroki zakres pracy

R-455A/
R-454C

- ▶ GWP<150
- ▶ Czynniki przeznaczone do aplikacji nisko i wysokotemperaturowych
- ▶ Szeroki zakres pracy

TWÓJ INSTALATOR: